

**MARQUE : MERCEDES**

**REFERENCE : 2156R**

**TYPE : CLASSE C berline + break  
CLK C 208**

**MR : 1500 kg  
MS : 50 kg**

**ANNEE : CLASSE C berline Depuis 06/93 jusque 04/00  
CLASSE C break Depuis 06/93 jusque 02/01  
CLK C 208 Depuis origine jusque 06/02**

### Kit de montage :

Un attelage composé d'une partie principale (rep1) et de 4 bras ( rep2,3,4 et 5 ) : une notice de montage , un sachet de visserie , une quille référence **A243R** , un cache boule ainsi que d'un faisceau électrique 7 broches

### Visserie de montage :

- **En A** : 4 Vis H M10x50 + 8 rondelles plates M10x30 + 4 écrous H M10 Nylstop
- **En B** : 4 Vis H M10x40 + 8 rondelles plates M10x30 + 4 écrous H M10 Nylstop
- **En C** : 2 Vis H M10x40 + 2 rondelles freins M10 + 2 rondelles plates M10x30 + 2 rondelles M10x45 + 2 écrous H M10 Nylstop
- **En D** : 1 Vis H M10x30 + 2 rondelles plates M10x30 + 1 écrou H M10 Nylstop
- **En E** : 2 Vis H M12x70 + 2 écrous H M12 Nylstop

### Démontage pare-chocs : ( Pas de découpe pour la Classe C berline )

- Déposer le tapis de coffre, le matériel de secours ( roue + cric ) et la batterie
- Sur le dessus du pare-chocs, retirer les 8 clips rectangulaires ainsi que les 2 clips ronds.
- Déposer l'enjoliveur serrure de coffre.
- Dévisser les 5 écrous tête 13mm + 2 écrous tête 10mm
- Tirer le pare chocs , désaccoupler le pot d'échappement de ses silentblocs et déposer l'écran thermique en retirant les 5 écrous tête de 8 mm

### Montage de l'attelage :

- Présenter la traverse (rep1) contre la tôle du véhicule côté passager de telle manière que l'axe du véhicule correspond avec celui de l'attelage, pointer et percer les 4 trous A au diam 13mm sous le dessous du véhicule
- Côté chauffeur, positionner les bras (rep 3 et 5 ), repérer les trous pré-pointés sur le véhicule correspondants au points B et C. Percer au diam 13mm et insérer la visserie correspondante sans serrer.
- Côté passager, positionner les bras (rep 2 et 4 ) en B et insérer la visserie correspondante en B et D sans serrer
- Fixer la partie principale (rep1) en A
- Vérifier le positionnement, ajuster les niveaux, puis bloquer aux couples de serrage préconisés les écrous en A.B.C et D
- Effectuer le branchement du faisceau électrique
- Remonter le pare-chocs, l'écran thermique, le silencieux, la batterie et le matériel de secours
- Monter la quille **A243R** ainsi que le support faisceau électrique

### Important :

La capacité de traction de l'attelage est égal au poids maximum autorisé par le constructeur du véhicule.  
Vérifier le couple de serrage de la visserie après 100 km de traction.

SCHEMA DE MONTAGE MERCEDES CLASSE C (2156-R)

Date création

17.11.1997

VISA:

Mr BBERNAERT.D

Couples de serrage préconisés

Ømm	8	10	12	16
m.daN	2,3	4,5	7,5	19

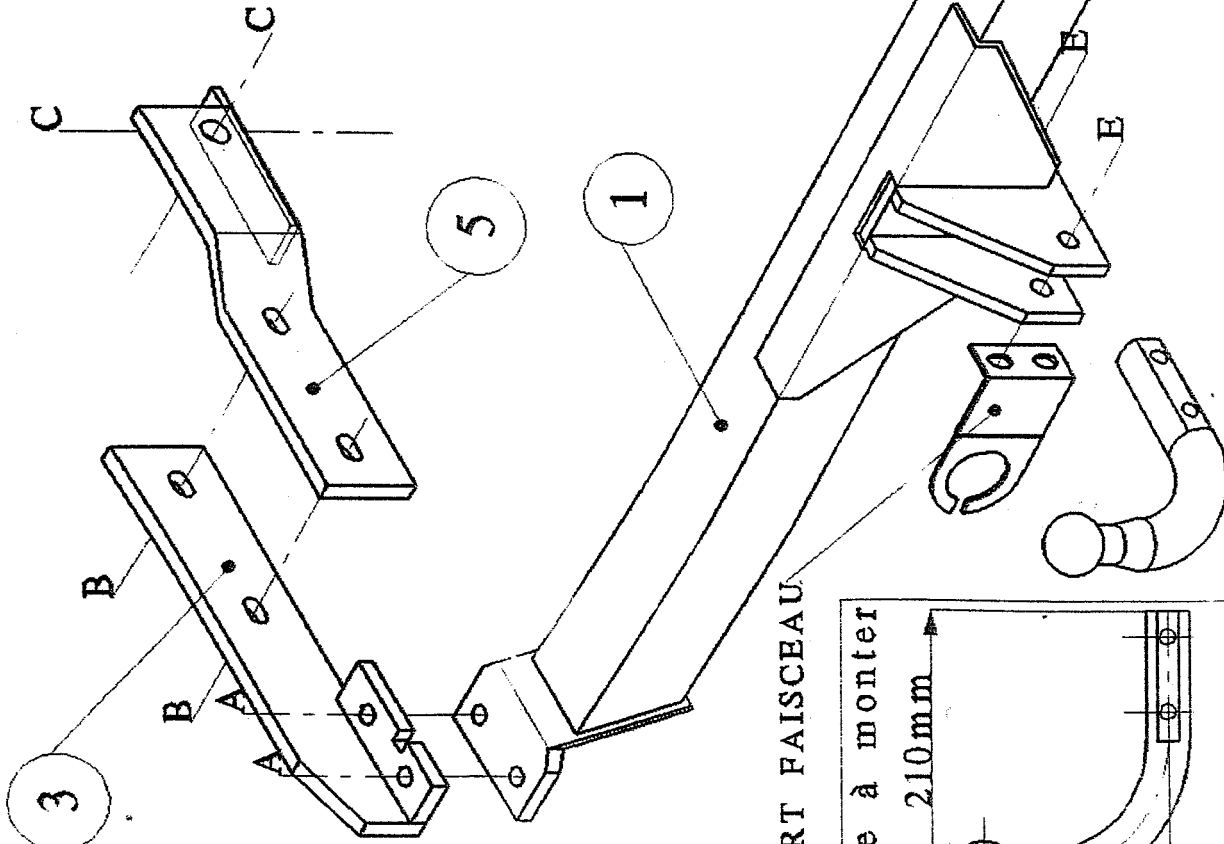

SUPPORT FAISCEAU

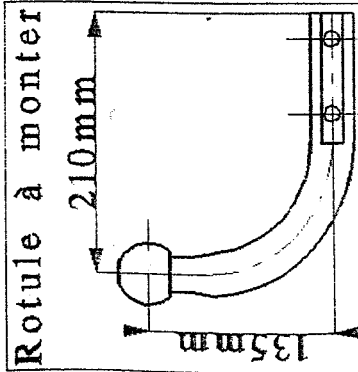

Rotule à monter

A 323 R

Masse  
19,2 kg

REMARQUE: Sur le support faisceau, le trou oblong supérieur sert à la fixation sur l'attelage, et celui inférieur à accrocher le câble de sécurité.